



**KOCK & SOHN**  
wheel and tool systems



**magazin**



Manfred Kock

*Liebe  
Geschäftspartner!*

In der Landwirtschaft läuft es aktuell nicht richtig rund. Die Zeiten sind für alle Beteiligten schwierig. Sowohl die Landwirte als auch die produzierenden Betriebe stehen im Moment vor einer Durststrecke. Auch wir, die Fa. Kock & Sohn, generieren fast 100% des Umsatzes aus der Landwirtschaft.

In einer solchen Rezessionsphase, wie wir sie zurzeit erfahren, verlangt der Markt und seine Produkte unsere volle Aufmerksamkeit, um den Ansprüchen der Kunden gerecht zu werden. Unser Ziel ist es, TOP-Produkte in Qualität, Funktionalität und mit hoher Lebensdauer am Markt zu etablieren. Dafür glauben wir, gut aufgestellt zu sein.

Aber gerade in umsatzschwächeren Jahren ist es unerlässlich, Visionen zu haben und neue Produkte zu schaffen, um für die Zukunft perfekt aufgestellt zu sein. Mit unserem Arbeitsgeräteprogramm „Kolibri“ gehen wir diesen Weg. Stabil, Leicht, Langlebig. Und wie immer zu fairen Preisen.

Schaffen Sie sich selbst einen Eindruck und schauen sich unsere Neuheiten auf der EuroTier in Hannover an. Wir begrüßen Sie in Halle 26 Stand F28.

*J. Kock*  
Geschäftsführer und Inhaber

## ■ Neue Produktionshalle gebaut



Im Frühjahr dieses Jahres haben wir unsere neue Halle bezogen. Nach neuesten energetischen und technischen Richtlinien wurde die Halle in Stahlbauweise mit Thermo- trapezblechen für Wand und Dach errichtet.

In diesem Neubau werden zukünftig auf 800m<sup>2</sup> unsere Zwillingssysteme KN, Dual und Alpas gefertigt. Durch die Errichtung der neuen Hallen wurde Platz geschaffen, um die Abteilungen Lackierung, Reifenmontage und Versand zu entlasten und neu zu strukturieren.



## ■ Die 4. Generation tritt in die Geschäftsleitung

Seit dem 1. März 2016 ist Oliver Kock als Prokurist in die Geschäftsleitung eingetreten. Nach einer abgeschlossenen technischen Ausbildung zum Feinwerkmechaniker hat Herr Kock Wirtschaftsingenieurwesen an der FH Bielefeld studiert und mit dem Titel Bachelor of Science erfolgreich abgeschlossen.

Anschließend war er zwei Jahre bei einem Automobilzulieferer im Bereich Qualitätsplanung angestellt. Der Tätigkeitsbereich lag u. a. in der Betreuung und Dokumentation erster werkzeu- gefallender Bauteile, der Festlegung von Prüfmerkmalen sowie dem Bearbeiten von externen Reklamationen inkl. FMEA-/ KVP-Sitzungen.

Herr Kock hat in den Jahren immer wieder einzelne Bereiche des Unternehmens kennengelernt. Auch bei einem großen Zulieferer der Fa. Kock & Sohn konnte er ein 3-monatiges Praktikum in England absolvieren und hier seine Fertigkeiten und Kenntnisse vertiefen.

### AUF EIN WORT:

*Zunächst freue ich mich, richtig angekommen zu sein und mit den Mitarbeitern, die ich fast alle seit Jahren kenne, zusammenzuarbeiten. Große Vorteile bieten das angenehme Arbeitsklima und die kurzen Entscheidungswege. So lassen sich in Zukunft neue Prozesse und Abläufe schnell steuern und verbessern.*

*Des Weiteren freue ich mich auf die Herausforderung, das über 90-jährige Familienunternehmen fortzuführen. Dennoch will ich auch neue Impulse setzen und mit dem Einsatz moderner Maschinen den stetigen wachsenden Anforderungen gerecht zu werden. Unsere Kunden sollen merken, bei Kock & Sohn „tut sich was“. Wir wollen die bestehenden Beziehungen ausbauen und intensivieren.*

*Falls Sie mich also auf der nächsten Messe antreffen, scheuen Sie sich bitte nicht, mich anzusprechen, damit wir uns bei einem ersten Gespräch kennenlernen.*

*Auf eine erfolgreiche, gemeinsame Zukunft.*

*O. Kock*



# Zwillingsfelge DUAL 2000

## Flexibel kuppeln bis 136 PS

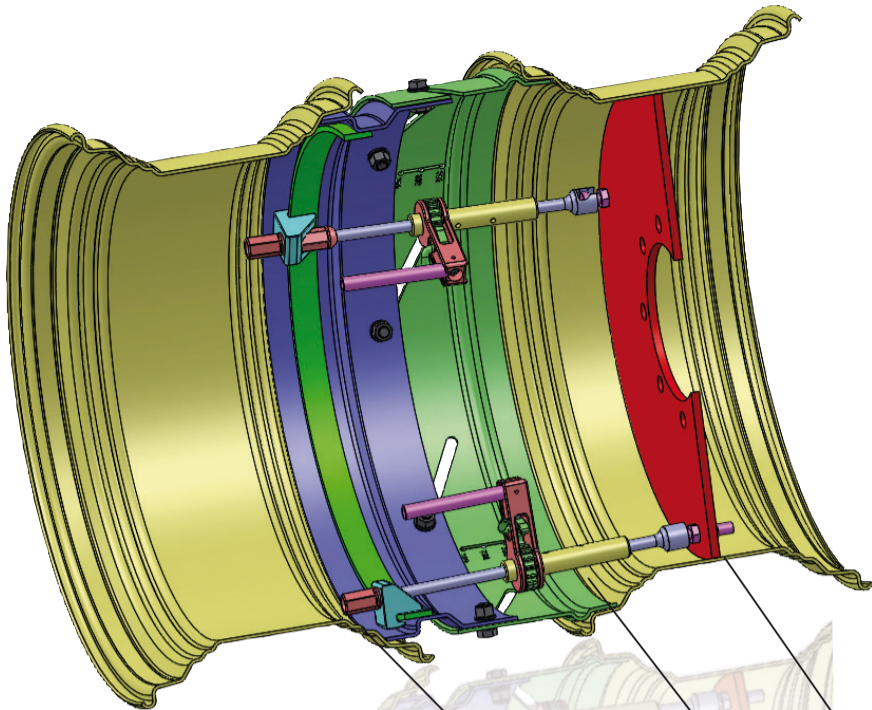

Das neue DUAL2000-Zwillingssystem schließt die Lücke in der DUAL-Familie für die mittlere Leistungsklasse bis 136 PS (100 kW).

Durch jahrzehntelange Erfahrung in der Zwillingsfelgenentwicklung und innovative, neue Ideen konnten wir ein leistungsstarkes und solides, aber dennoch außergewöhnlich flexibles System entwickeln. Durch den neuen, stufenlos verstellbaren Distanzring wird ein individueller Abstand zwischen dem Haupt- und Zwillingsrad möglich.

Je nach Leistung der Zugmaschine ist die Zwillingsfelge mit zwei, drei oder vier Ratschenverschlüssen ausgestattet. Dies macht die Montage der Felge bequemer und vor allem leichter.

### Vorteile DUAL 2000 mit Ratschenverschluss:

- Schnelle und einfache Montage durch den neuen Ratschenverschluss 1
- Spannen der Ratsche ohne großen Kraftaufwand 2
- Schnelle Montage durch Justierung der Einstellmutter 3
- Verschleißfreie Kalottenschraube 4
- Individueller Abstand zwischen Haupt- und Zwillingsrad durch stufenlos einstellbaren Distanzring mit Hilfsskala 5

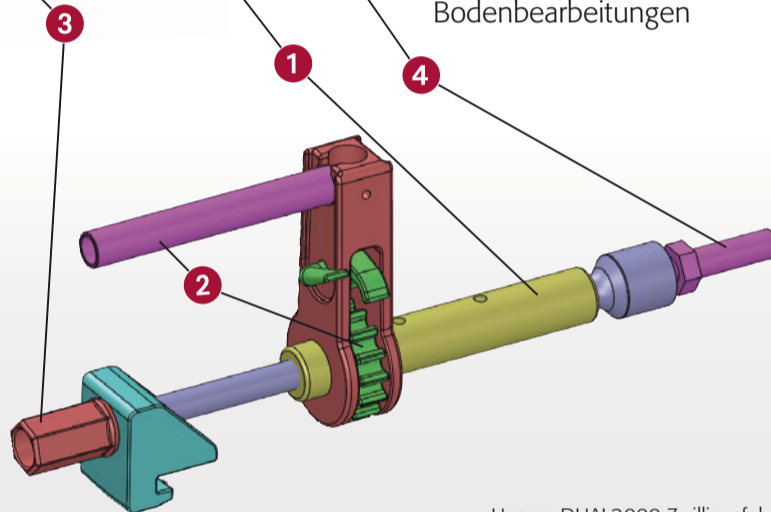

### Vorteile DUAL 2000:

- » Minimale Bodenverdichtung und höhere Flächenleistung durch doppelte Aufstandsfläche
- » Kein Schlupf der Reifen, daher weniger Kraftstoffverbrauch
- » Besseres Pflanzenwachstum und mehr Ertrag
- » Kostenreduzierung bei nachfolgenden Bodenbearbeitungen

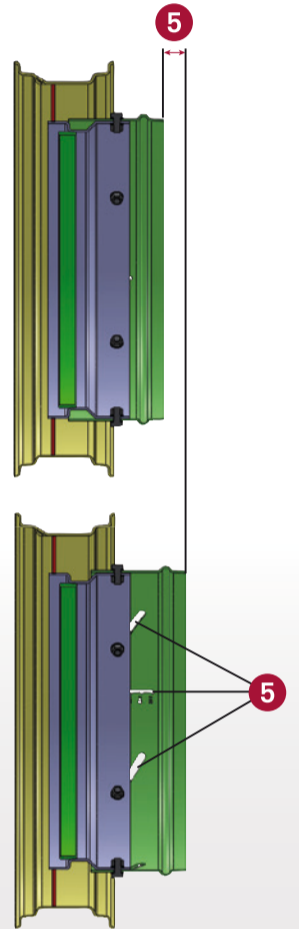

Unsere DUAL2000-Zwillingsfelgen sind in Silber lackiert. Andere Farben sind gegen Aufpreis möglich.



# EuroTier

Weltweit die Leitmesse für Tierhaltungs-Profis

15.- 18. November 2016

Sie finden uns in  
Halle 26 Stand F 28

## CEAT - Gleiche Qualität anderer Name

Mit unserem Partner der Fa. CEAT pflegen wir eine lange Zusammenarbeit. Der Produzent von hochwertigen Reifen ist Ihnen vermutlich besser bekannt unter dem Namen Altira.

Weltweit werden diese bereits jetzt unter dem Namen CEAT vermarktet. Und bald wird es auch in Deutschland so weit sein. Mitte 2017 werden die ersten Räder über deutsche Äcker rollen. Wenn Sie Fragen haben, scheuen Sie sich nicht, unsere Reifenexperten zu fragen.



## Wir beackern Europa



**KOCK & SOHN** – IMMER GUT IN DER ERSTAUSRÜSTUNG  
wheel and tool systems



# KOLIBRI

Die neue Serie aus dem Hause



## Unsere neuen Modelle KOLIBRI 66 und KOLIBRI 75

Mit der neu entwickelten Leichtbauweise haben Sie eine Schaufel, die Ihnen den Transport von 0,39 m<sup>3</sup> bzw. 0,69 m<sup>3</sup> ermöglicht.

Durch die vielen Kantungen erhalten die Schaufeln eine hohe Stabilität.

Zudem sind all' unsere Schaufeln, wie gewohnt, mit einer Stahlschürfschiene (150x16) aus 500er HB ausgerüstet. Die Schaufeln eignen sich hervorragend für leichte bis mittelschwere Schüttgüter.

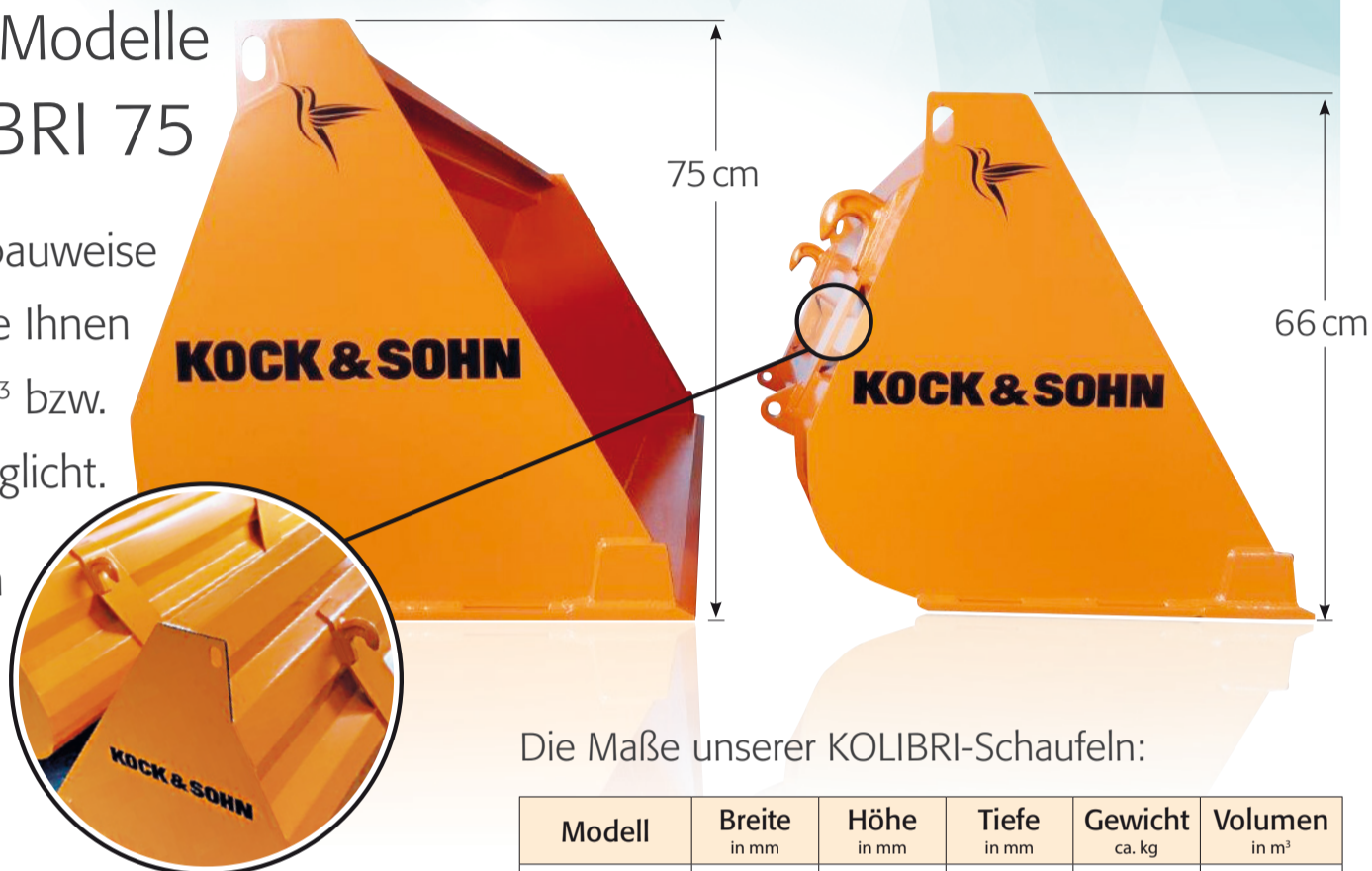

Die Maße unserer KOLIBRI-Schaufeln:

Modell	Breite in mm	Höhe in mm	Tiefe in mm	Gewicht ca. kg	Volumen in m <sup>3</sup>
Kolibri 66	1400	660	656	112	0,39
Kolibri 66	1600	660	656	122	0,44
Kolibri 75	1800	750	796	151	0,69
Kolibri 75	2000	750	796	162	0,77

Für **noch** mehr Volumen haben wir diese Optionen für Sie.



## KOLIBRI PALETTENGABEL

Zusätzlich bieten wir Ihnen eine Palettengabel in neuer Optik mit einer Traglast von bis zu 1500 kg.

Das Gesamtgewicht unserer Palettengabel beläuft sich auf ca. 119 kg inkl. Gabelzinken. Die Breite des Rahmens beträgt 1080 mm. Die Gabelzinken 80x40x 1000 sind aus unserem Standard-Programm mit einer DIN 400 Aufnahme. Die Bodenfreiheit liegt bei 160 mm.

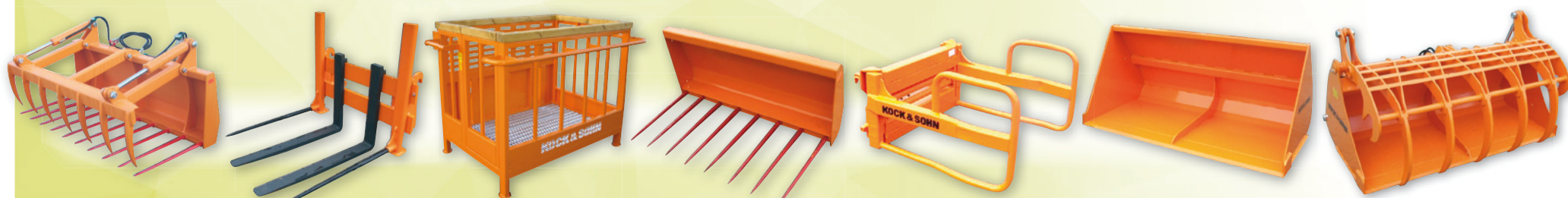

## ■ KN 600

*Immer eine gute Wahl!*



Kupplung bis 450 KW,  
Spindel M42

## ■ Günter Snöink 25-jähriges Firmenjubiläum

Günter Snöink begann am 9. April 1990 bei uns als Geselle. Als „Metallbauer“ eingestellt, arbeitete er vorrangig in der Abteilung Arbeitsgeräte.

Herr Snöink konnte durch seine Vielseitigkeit zwischenzeitlich in allen Abteilungen eingesetzt werden. Mit der Zeit hat er sich dann auf das Tauchen und die Endmontage von Arbeitsgeräten spezialisiert.

Hauptsächlich kümmert er sich vor allem um die Terminverwaltung und sorgt dafür, dass die Arbeitsgeräte ordnungsgemäß verpackt und versendet werden.

Als Dank für sein großes Verantwortungsbewusstsein, seine Zuverlässig-



keit sowie für sein langjähriges Engagement in der Firma wurde ihm durch die Geschäftsleitung eine Urkunde und ein Präsent überreicht. ■



# EuroTier

Weltweit die Leitmesse für Tierhaltungs-Profis

15. - 18. November 2016

Sie finden uns in Halle 26 Stand F 28

## ■ Firmenjubiläum für Bettina Freye



Bettina Freye begann am 1. August 1976 ihre Ausbildung zur Bürokauffrau – als erste Auszubildende – im kaufmännischen Bereich in unserem Unternehmen. Nach der Abschlussprüfung wurde sie am 31. Juli 1978 als Bürokauffrau übernommen.

Ihr Aufgabengebiet umfasste im Laufe der Jahre sämtliche Bereiche. Vom Versand über die Angebotserstellung, Rechnungswesen, Lohnbuchhaltung

## ■ Günter Aschmann Ruhestand nach 48 Berufsjahren

Am 1.08.1967 begann Günter Aschmann seine Ausbildung im „Schmiede-Handwerk“. (Übrigens gab es damals im 1. Lehrjahr 80,- DM brutto, im 3. dann 120,- DM brutto) Anschließend wurde er als Geselle übernommen.

hestand nach beachtlichen 48 Dienstjahren aus unserem Unternehmen aus.

An seinem letzten Arbeitstag hatten die Kollegen es sich nicht nehmen lassen, ihn mit einem Planwagen nach Hau-



Viele Jahre arbeitete er sowohl im Kupplungs-, als auch im Schaufelbau. Er war ein engagierter Betriebsratsvorsitzender und dies über viele Jahre; von Januar 2001 bis November 2010. Im Dezember schied Herr Aschmann mit dem Eintritt in den wohlverdienten Ru-

se zu bringen; vorher wurde natürlich noch zünftig gefeiert. Sowohl die Kollegen überreichten ihm und seiner Frau ein Geschenk, als auch die Geschäftsleitung, die ihm gleichzeitig für die jahrzehntelange Betriebstreue und seine erbrachten Leistungen dankte. ■

## ■ KOCK & SOHN - immer auf Tour

Wer kennt ihn noch nicht!? Unseren Ausstellungsanhänger. Bereits auf unzähligen Messen und Hausmessen konnten wir unsere Ausstellungsprodukte schnell und kompakt zum gewünschten Ort bringen. Mit allem ausgestattet was „der Außendienstler von Welt so braucht“. Wann steht bei Ihnen die nächste Hausmesse an? Kontaktieren Sie uns und wir planen den nächsten Besuch.



*Ein umfangreiches Angebot an Reifen und Schläuchen finden Sie in unserem Online-Shop.*

UNSER ONLINE-SHOP

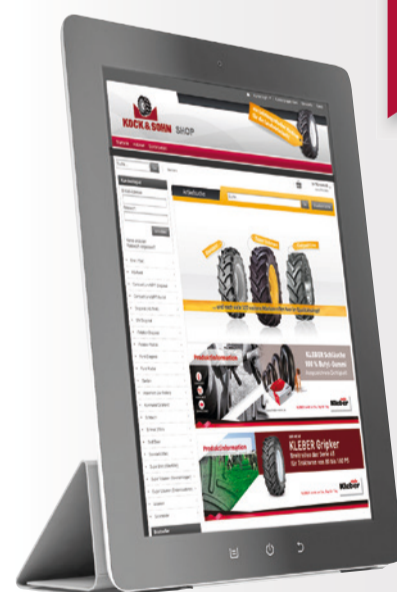

Sie haben noch keinen Zugang in den Shop?

Ihre persönlichen Zugangsdaten erhalten Sie sofort unter

[info@kock-sohn.de](mailto:info@kock-sohn.de) ■

**SHOP.KOCK-SOHN.DE**